

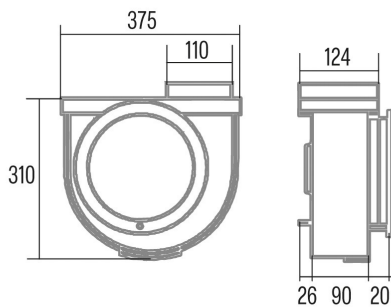

GS-600 BK

Cod. 00116400

EAN 8422248357371



ALLGEMEINE INFORMATIONEN

EAN/UPC	8422248357371
Unterfamilie	Kitchen Extractor

Produktdatenblatt gemäß EU65/2014 - EN61591, EN60704-2-13, EN50564

AEC (Jährlicher Energieverbrauch) (kWh/Jahr)	517
EEL-Klasse (Energie-Effizienzklasse)	C
FDE (fluidynamische Effizienz)	125
FDE-Klasse (Klasse der fluidynamischen Effizienz)	E
Luftstrom im normalen Modus MAX (m ³ /h)	480
Schalleistung im normalen Modus MAX (dB)	50
Po (Energieverbrauch im ausgeschalteten Zustand) (W)	0
Ps (Energieverbrauch im Standby-Modus) (W)	0

Integrationsrichtlinie EU 66/2014

f (Zeitverlängerungsfaktor)	16
EEL (Energieeffizienzindex)	789
QBEP (gemessener Luftvolumenstrom im Bestpunkt) (m ³ /h)	3117
PBEP (Gemessener Luftdruck im Bestpunkt) (Pa)	1316
WBEP (Gemessene elektrische Eingangsleistung im Bestpunkt) (W)	914

Externe Abmessungen

Breite (mm)	375
Tiefe (mm)	124
Maximale Gesamthöhe (mm)	360
Minimale Gesamthöhe (mm)	310

Merkmale

Menge des Motors	1
Freier Ausgangsluftstrom (m ³ /h)	480
Steuerungstechnologie	Commutator
Verstärkung	-
Leistungsstufen	1
Timer	-
Anzeige der Filtersättigung	-
Anzeige für Kohlefilterwechsel	-
Dimmfunktion	-
Konnektivität	Nein
Fernbedienung	-

Installation

Mindestabstand zu einem elektrischen Kochfeld (mm)	80
Mindestabstand zu einem Gaskochfeld (mm)	80
Rückführungsoption	-
Kohlefilter	-
Rückschlagklappe	Nein

Stromanschluss

Nennspannung (V)	220-240
Nennfrequenz (Hz)	50/60
Nenneingangsleistung (W)	105
Schutz gegen Stromschlag	Klasse I