

FORNO MULTIFUNÇÕES



MD 6106 X

Cod. 07033303

EAN 8422248076029

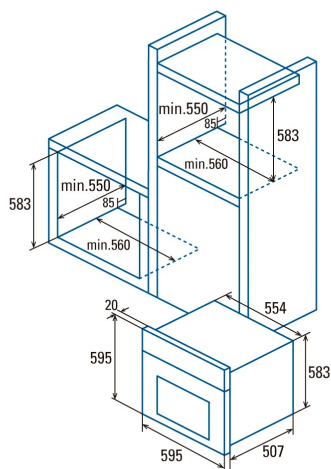

INFORMAÇÕES GERAIS

EAN/UPC	8422248076029
Subfamília	Multifunction

Ficha de produto

Índice de Eficiência Energética (IEE)	106,6
Classe de eficiência energética	A
Consumo de energia em modo convencional [kWh/ciclo]	0,82
Consumo de energia em modo impulsionado por ventilador [kWh/ciclo]	0,79
Fonte de calor	Electricity
Massa do aparelho [kg]	28
Número de cavidades	1
Volume da cavidade (L)	60

Dimensões

Largura (mm)	595
Altura (mm)	595
Profundidade (mm)	507
Largura incorporada (mm)	560
Altura incorporada (mm)	583
Profundidade incorporada (mm)	550

Controlos

Tipo de controlo	Controlo tátil
Mostrar	Não
Número de funções	6
Funções	Double_grill_with_fan; Double Grill; Grill; Top and bottom heating; Bottom heating with fan; Top and bottom heating with fan
Temporizador	Electronic
Indicador de ligar/desligar	-
Indicador do termóstato	√
Temperatura mínima [°C]	50
Temperatura máxima [°C]	250
Sonda térmica	-

Características

Limpeza	Aquasmart Manual
Esmalte	Black
Baixa a grelha	-
Vidro interior removível	√
Número de lâmpadas	15
Potência da lâmpada [W]	1
Número de vidros da porta	2
Fechadura manual da porta	-
Fecho suave	-
Tipo cavidade	Embossed
Suportes laterais	-
Níveis	5
Guias telescópicas	Não
Ventilador de convecção	√

Segurança

Ventilador de refrigeração	√
Proteção contra sobreaquecimento	√
Paragem automática de segurança	√
Fechadura de porta de pirólise	-
Indicador de bloqueio de pirólise	-

Ligação elétrica

Potência do elemento aquecedor superior [W]	900
Menor potência do elemento aquecedor [W]	1100
Tensão nominal (V)	220-240
Frequência nominal (Hz)	50/60
Potência nominal de entrada (W)	2180
Proteção contra descargas elétricas	Classe I
Comprimento do cabo de alimentação (m)	1,4
Tipo de ficha	No plug

Acessórios

Bandeja plana	√
Bandeja profunda	-
Bandeja de vapor	-
Grelha	√
Grelha interior	-
Guias telescópicas	-
Cabo da bandeja	-
Depósito removível	-
Pizza Stone	-
Kit para assar	-