



## FORNO MULTIFUNÇÕES



# MDS 8008 X

Cod. 07001508

EAN 8422248347662

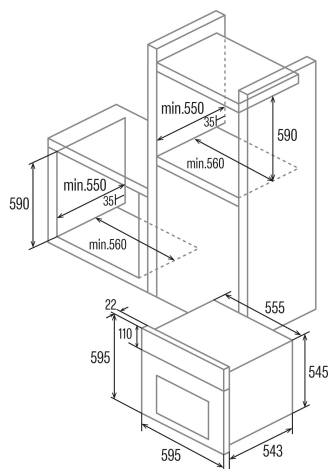
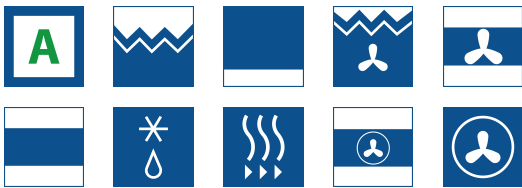

### INFORMAÇÕES GERAIS

|            |               |
|------------|---------------|
| EAN/UPC    | 8422248347662 |
| Subfamília | Multifunction |

### Ficha de produto

|  |             |
|--|-------------|
| Índice de Eficiência Energética (IEE)                              | 117         |
| Classe de eficiência energética                                    | A           |
| Consumo de energia em modo convencional [kWh/ciclo]                | 0,85        |
| Consumo de energia em modo impulsionado por ventilador [kWh/ciclo] | 0,84        |
| Fonte de calor   | Electricity |
| Massa do aparelho [kg]   | 30,9        |
| Número de cavidades  | 1           |
| Volume da cavidade (L)   | 80          |

### Dimensões

|                   |     |
|-------------------|-----|
| Largura (mm)      | 556 |
| Altura (mm)       | 545 |
| Profundidade (mm) | 550 |

### Controlos

|                             |   |
|-----------------------------|---|
| Tipo de controlo            | Mechanical  |
| Mostrar                     | WHITE   |
| Número de funções           | 8   |
| Funções                     | Grill;3D cooking;Top and bottom heating with fan;Defrosting;Top and bottom heating;Turbo heating;Grill and fan;Bottom heating |
| Temporizador                | Electronic  |
| Indicador de ligar/desligar | √   |
| Temperatura mínima [°C]     | 40  |
| Temperatura máxima [°C]     | 240   |

### Características

|                           |           |
|---------------------------|-----------|
| Limpeza                   | Aquasmart |
| Vidro interior removível  | √         |
| Tipo de luz               | LED       |
| Número de lâmpadas        | 15        |
| Potência da lâmpada [W]   | 1         |
| Número de vidros da porta | 2         |
| Fechadura manual da porta | √         |
| Fecho suave               | -         |
| Tipo cavidade             | Flat      |
| Suportes laterais         | √         |
| Níveis                    | 6         |
| Guias telescópicas        | 1         |
| Ventilador de convecção   | √         |

### Segurança

|                            |   |
|----------------------------|---|
| Ventilador de refrigeração | √ |
|----------------------------|---|

### Ligação elétrica

|   |         |
|---|---------|
| Potência do elemento aquecedor superior [W] | 900     |
| Tensão nominal (V)                          | 220-240 |
| Frequência nominal (Hz)                     | 50/60   |
| Potência nominal de entrada (W)             | 2300    |
| Comprimento do cabo de alimentação (m)      | 1,5     |

### Acessórios

|                  |   |
|------------------|---|
| Bandeja plana    | √ |
| Bandeja profunda | √ |
| Grelha           | √ |

