

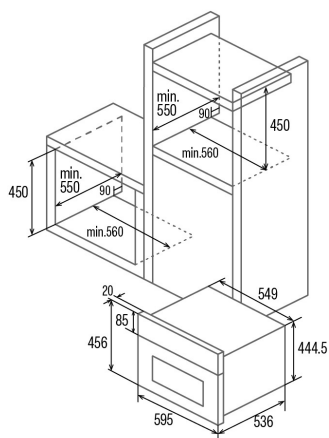

MD 5007 BK

Cod. 07003004

EAN 8422248372909



INFORMAÇÕES GERAIS

EAN/UPC	8422248372909
Subfamília	Compact

Ficha de produto

Índice de Eficiência Energética (IEE)	97,2
Classe de eficiência energética	A
Consumo de energia em modo convencional [kWh/ciclo]	0,76
Consumo de energia em modo impulsionado por ventilador [kWh/ciclo]	0,70
Fonte de calor	Electricity
Número de cavidades	1
Volume da cavidade (L)	44

Dimensões

Largura (mm)	595
Altura (mm)	572
Profundidade (mm)	485
Largura incorporada (mm)	564
Altura incorporada (mm)	593
Profundidade incorporada (mm)	550

Controlos

Tipo de controlo	Mechanical
Mostrar	RED
Número de funções	7
Funções	Top_and_bottom_heating_with_fan;Grill and bottom heating;Double grill with fan;Fan;Double Grill;Bottom heating with fan
Temporizador	Electronic
Temperatura mínima [°C]	50
Temperatura máxima [°C]	250

Características

Limpeza	Aquasmart
Esmalte	Pyrolytic
Tipo de luz	LED
Potência da lâmpada [W]	1
Número de vidros da porta	3

Segurança

Ventilador de refrigeração	√
----------------------------	---

Ligação elétrica

Potência do turbocompressor [W]	2380
Tensão nominal (V)	220-240
Frequência nominal (Hz)	50/60
Potência nominal de entrada (W)	2000